

Steckerbelegung  
Spiral-Nummernkabel 7-adrig

- 1 und 2 in Klemme L2
- 3 und 4 in Klemme L3
- 5 und 6 in Masseklemme grün-gelb in Klemme L1

Steckdose C0 432 1h

Spiralkabel

Masse

Stecker CT 432 1h

Stecker CT 432 1h

Masse

Steckdose C0 432 1h

4 x 6 mm<sup>2</sup>

Bei Fahrt ohne Anhänger  
Stecker mit Brücke (50856)  
von L1 zu Masse erforder-  
lich.

Anlasser-  
schalter

zum  
Startrelais

Fahrerhaus-Einschaltung  
und Rückmeldung

Rundsteck-  
verbindung

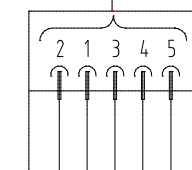
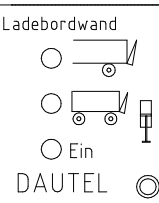

D+61

Ader Nr. 2 auftrennen  
und mit Neigungsschalter  
vom Hänger verbinden

zur FHS 5 - adrig

Kabel 12-adrig zum Bedienk.

Kabel 12-adrig zum Bedienk.

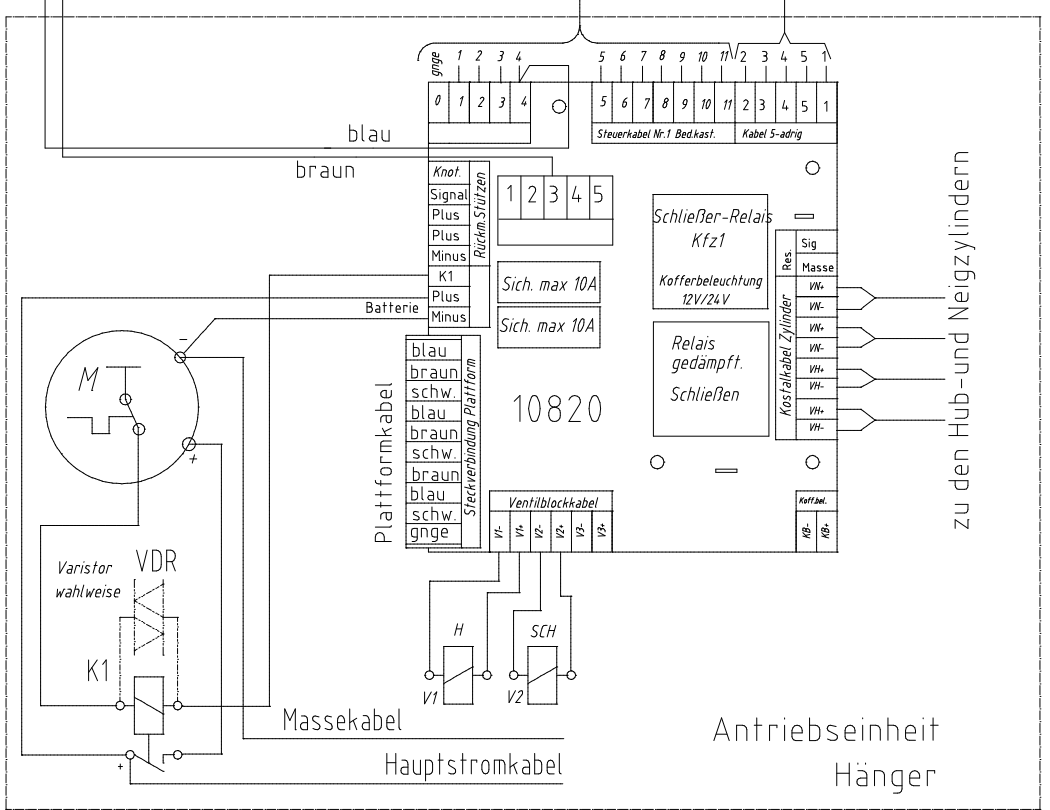
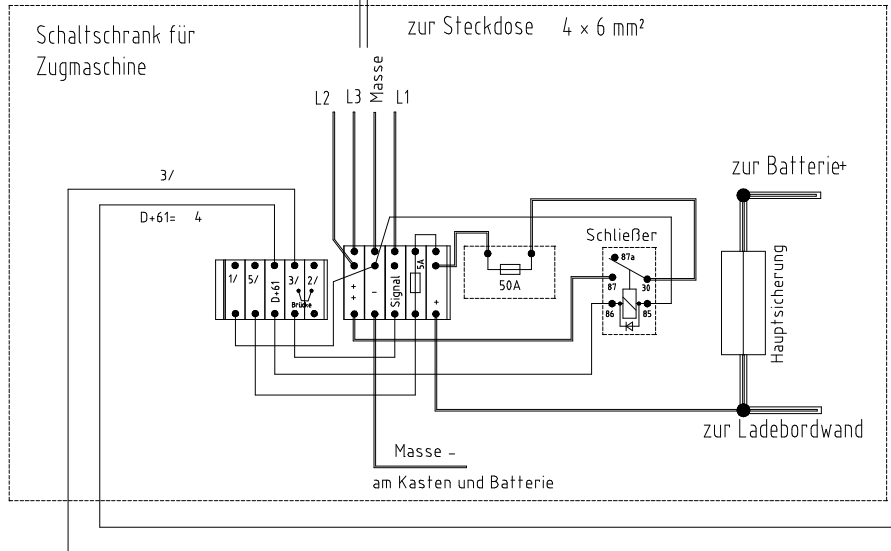
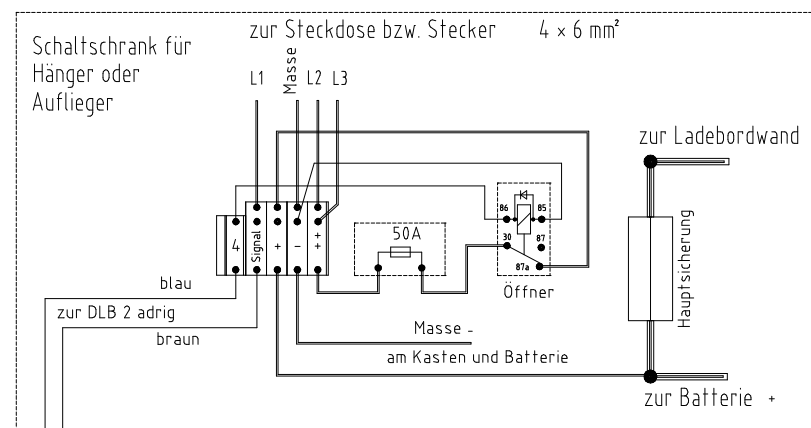

Kabel 5-adrig  
zum Bedienk.

Bedienkasten mit  
Codier- bzw. Schlüsselsch.

zu den Hub- und Neigzylindern

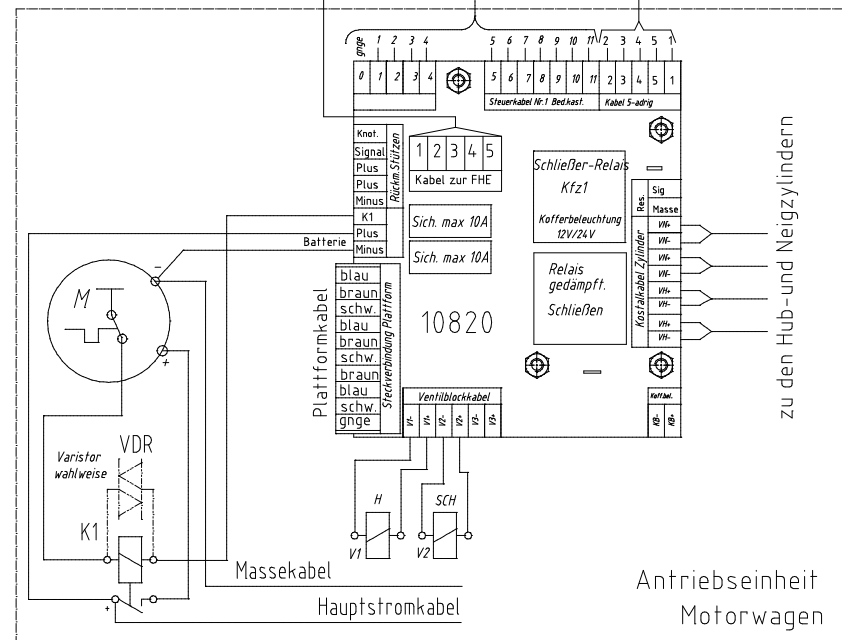

Kabel 5-adrig  
zum Bedienk.

zu den Hub- und Neigzylindern

Mat:	Datum	Name	 <b>DAUTEL</b> D-74211 Leingarten
Gezeichnet	27.04.98	Wild	
Geprüft			
Normg.			
Elektr. Schaltplan Zusatzplan Zugkombination DLB---45 Rückmeldung + Ladeleitung			Ident-Nummer: 63034
			02 3 50200
Ersatz für			Ersetzt durch

Original in CAD erstellt