

Plattform

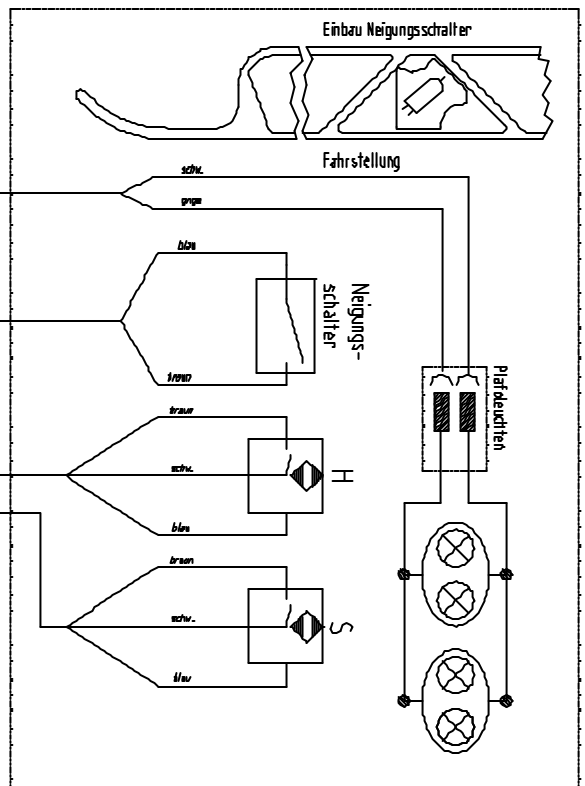

Traggestell

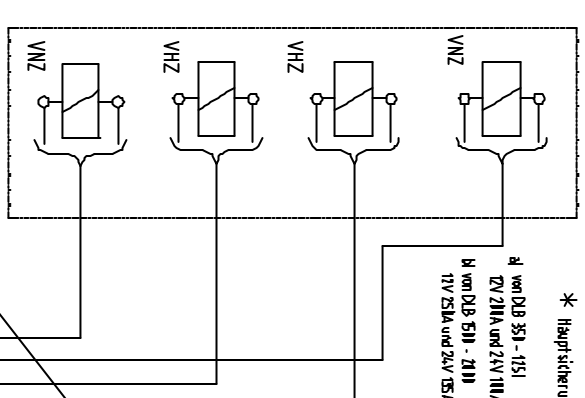

Batteriekasten

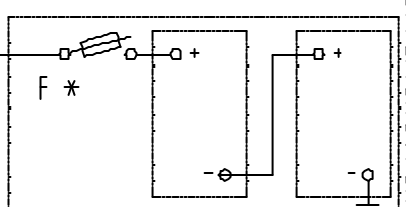

Fahrerhaus-Einschaltung

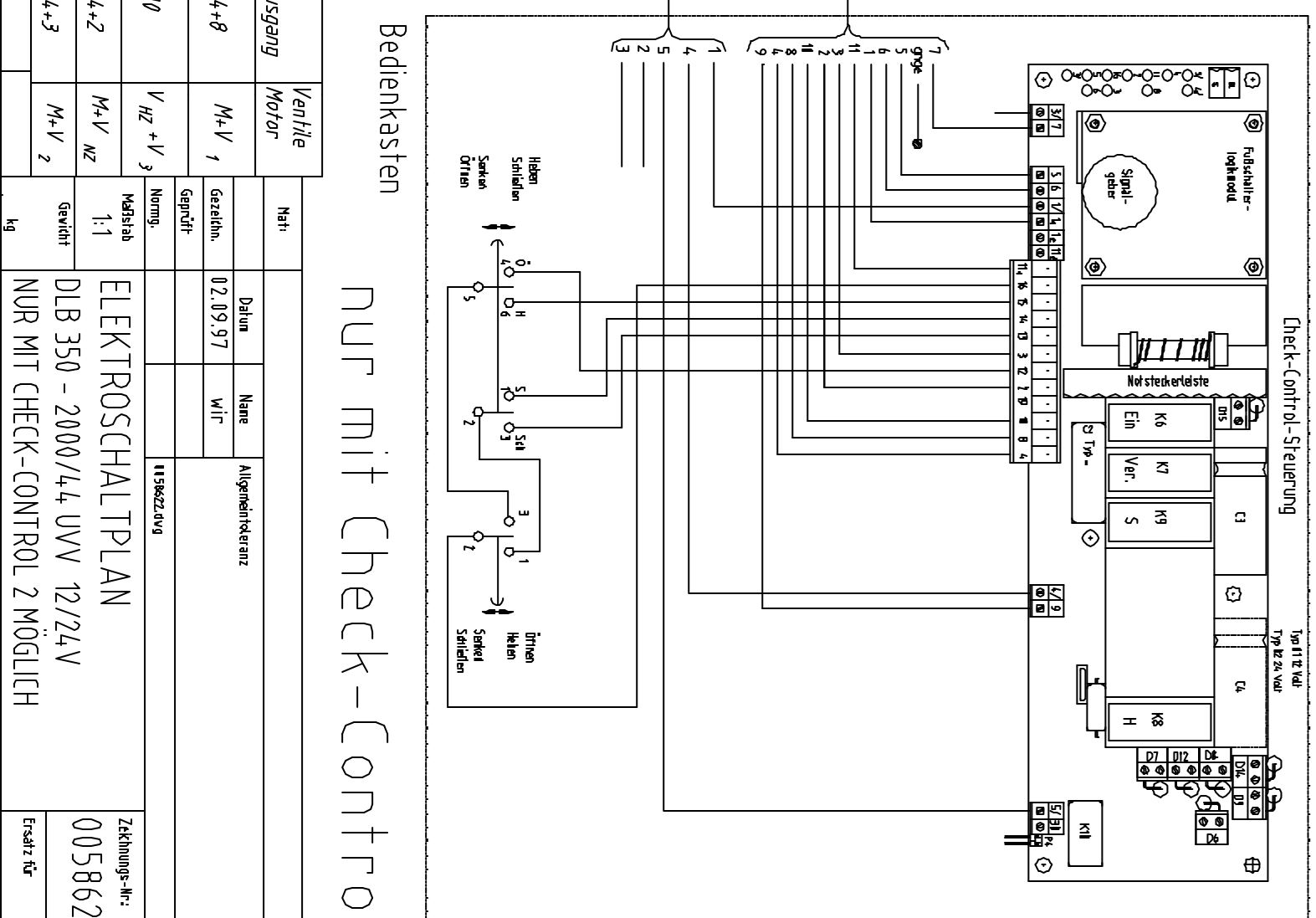
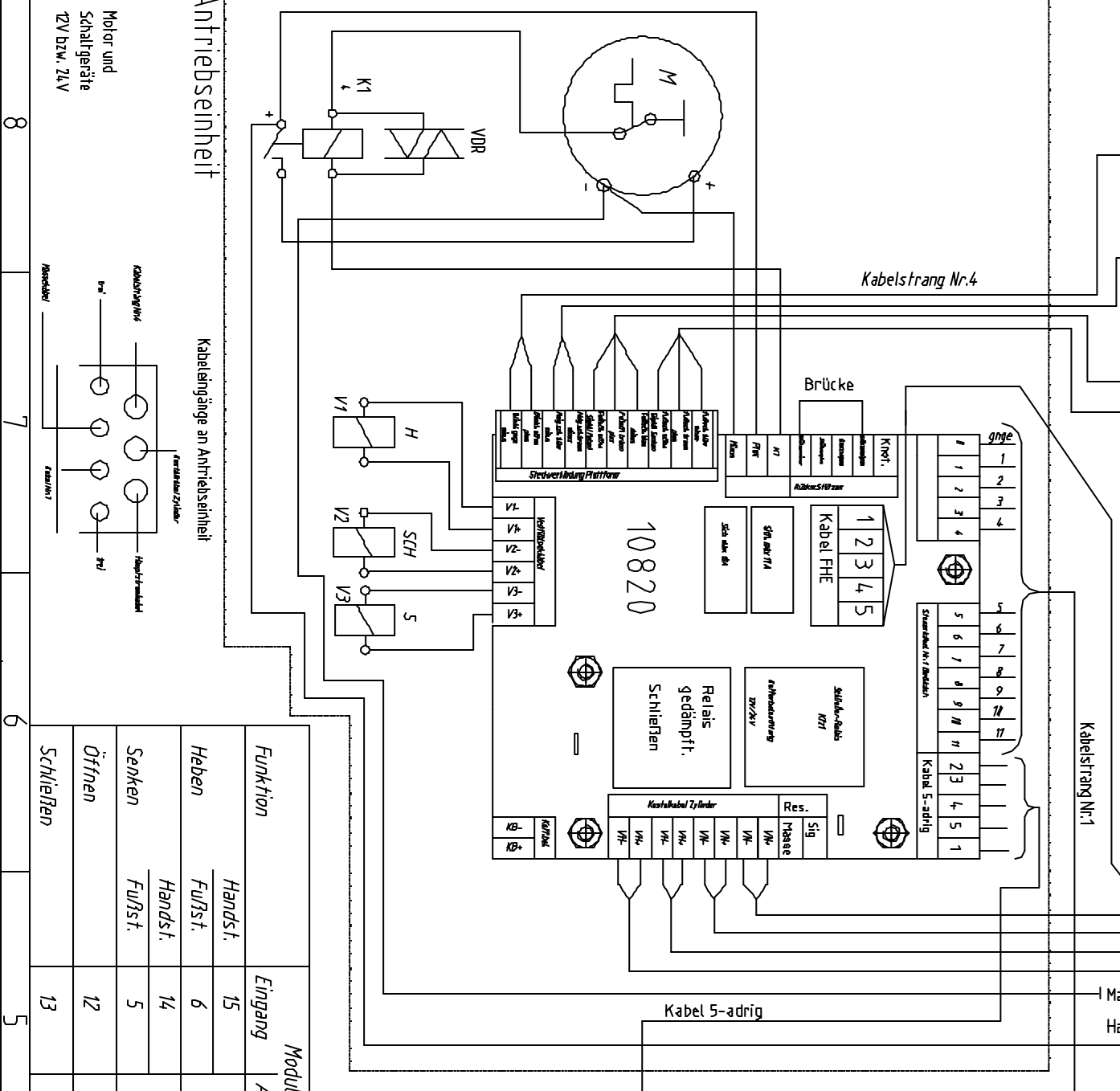
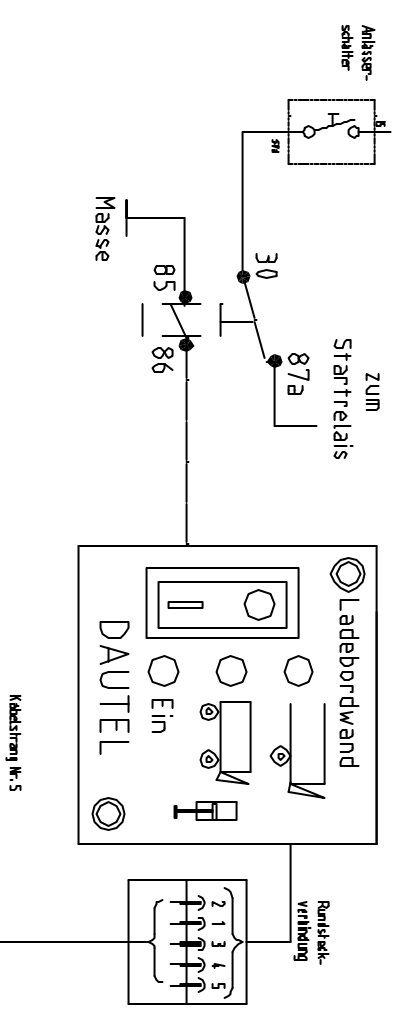

**Legende für Steuerroll**

- 1 Masse
- 2 Öffnen/ Ventile an Neiggr./ VNZ
- 3 Schließen/ Ventile VZ
- 4 Leuchtrelais KI
- 5 Steuerung von Fahrrel.
- 6 von Fahrleitung nach
- 7 Neigungssteller NS
- 8 Heben/ Ventil V1
- 9 Stauspannungsausgang gestrichelt
- 11 Senken/ Ventil V3+Hbzyl/VHZ
- 11 Stauspannung allgemein
- 12 Öffnen
- 13 Schließen
- 14 Senken
- 15 Heben
- 16 Kabel rot + geschaltet

**Bestückung Typ H/L/m 12**

Relais	Dinchen	DL2
K6	DL6	DL2
K7	DL7	DL4
K8	DL8	DL5
K9	DL9	

Funktion	Modul	Eingang	Ausgang	Ventile
Handst.		15		
Heben		6	4+8	M+V 1
Handst.		14		
Senken		5	10	V HZ + V 3
Öffnen		12	4+2	M+V NZ
Schließen		13	4+3	M+V 2

Nacht		Allgemeinreferanz	
Datum	Name	Datum	Name
02.09.97	Wir		

1151622.dwg

**ELEKTROSCHALTPLAN**

DLB 350 - 2000/44 UVV 12/24V

NUR MIT CHECK-CONTROL 2 MÖGLICH

Zählungs-Nr.: 0058622

Kindindex: 02 ZF: 3

FS-Nr.: 89000

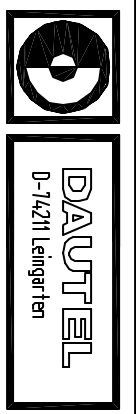

nur mit Check-Control 2 möglich